

המסיבה של בית-המקדש על-פי מסכת מידות *

יוסף פטריך

מבוא

צורת בית-המקדש השני היא מן הנושאים הנדושים ביותר בחקר הטופוגרפיה של ירושלים בתקופת הבית השני; כל החוקרים שביקשו לשחזר את תבנית ירושלים באותה עת, נדרשו כמובן גם לסוגייה זו. אך למרות זאת, עניינים לא מעטים הקשורים בצורת הבית — ובכלל זה הנושא שיידון להלן — נותרו סתומים. שרידים ארכיאולוגיים שניתן לייחסם בוודאות למקדש הורדוס, אינם מוכרים; ולפיכך, המקורות העומדים לרשות החוקר, הם תיאוריו של יוסף בן מתתיהו ואלו שבמקורות חז"ל.

התיאור המפורט ביותר של בית-המקדש השני מצוי במסכת מידות. המקדש היה מורכב מהיכל וקודש הקודשים, שלפניהם אולם, מעליהם — כקומה שנייה — עלייה, ובהיקפם מצפון, ממערב ומדרום — תאים הערוכים בשלוש קומות. מצפון, מעבר לתאים, נמצאת 'מסבה', ומדרום — 'בית הורדת המים'. הבנה נכונה של המיבנה ומיקום המרכיבים השונים תאפשר שחזור נכון של צורת הבית.

מקומם ומידותיהם של האולם, ההיכל, קודש הקודשים והעלייה ברורים למדי מתוך האמור במשנה. לא כן התאים, המסיבה ובית הורדת המים. חלק מן המפרשים והחוקרים התקשה בהבנתם, ועיקר הקושי היה בצורתה של המסיבה.

דעותיהם של המפרשים והחוקרים

המסיבה מתוארת במסכת מידות ד ה:

וּמְסָבָה הִיְתָה עוֹלָה מְקַנָּן מְזַרְחֵית צְפוֹנִית לְקַנָּן צְפוֹנִית מְעַרְבִית, שְׁבָה הָיוּ עוֹלִים לְגִגּוֹת הַתָּאִים,¹ הָיָה עוֹלָה בְּמִסְבָּה וּפְנִיּוֹ לְמַעְרָב, הִלָּךְ עַל כָּל פְּנֵי הַצְּפוֹן, עַד שֶׁהוּא מְגִיעַ לְמַעְרָב.

* העניין לבדוק נושא זה התעורר בי אגב שיחה עם פרופ' יגאל ידין ז"ל. אלמלא נפטר ימים אחדים אחר-כך, יש להניח שהיה מוצא הזמן והמקום להציג את עמדתו בנושא. השחזורים המוצגים במאמר נעשו, על-פי הנחיותי, על-ידי ליין ריטמאייר, שהשקיע בהם מכתרו ומנסיונו, ואגב-כך העלה כמה פתרונות מקוריים. הנני אסיר תודה על עזרתו. שרטוטי השיחזור מובאים באדיבות *Eretz Magazine* את הדברים שלהלן הבאתי בהרצאה במסגרת כנס חוקרים בנושא 'בית הורדוס', שהתקיים באוניברסיטת חיפה ב-9-10 באפריל 1986, מטעם יד יצחק בן-צבי והמרכזים לחקר ארץ-ישראל ויישובה באוניברסיטאות חיפה ותל-אביב. באותה הרצאה העליתי גם הצעה חדשה לשחזור גפן הזהב, שעמדה מעל פתח ההיכל של בית-המקדש, וזיקתה לתיאור חזית המיבנה שעל מטבעות ברכוכבא; הצעה שבכוונתי לפרסם בקרוב.

1 בסוף משפט זה מן הראוי לשים נקודה. וכך הוא במשנה עם פירוש הרמב"ם, מהדורת קאפח, ירושלים תשכ"ז, ובכתב-יד ירושלים (Heb. 4^o 1336). בניקוד לפי מסורת תימן. זאת בניגוד לפיסוק של ילון במשנה עם פירוש אלבק, הקובע במקום זה פטיק.



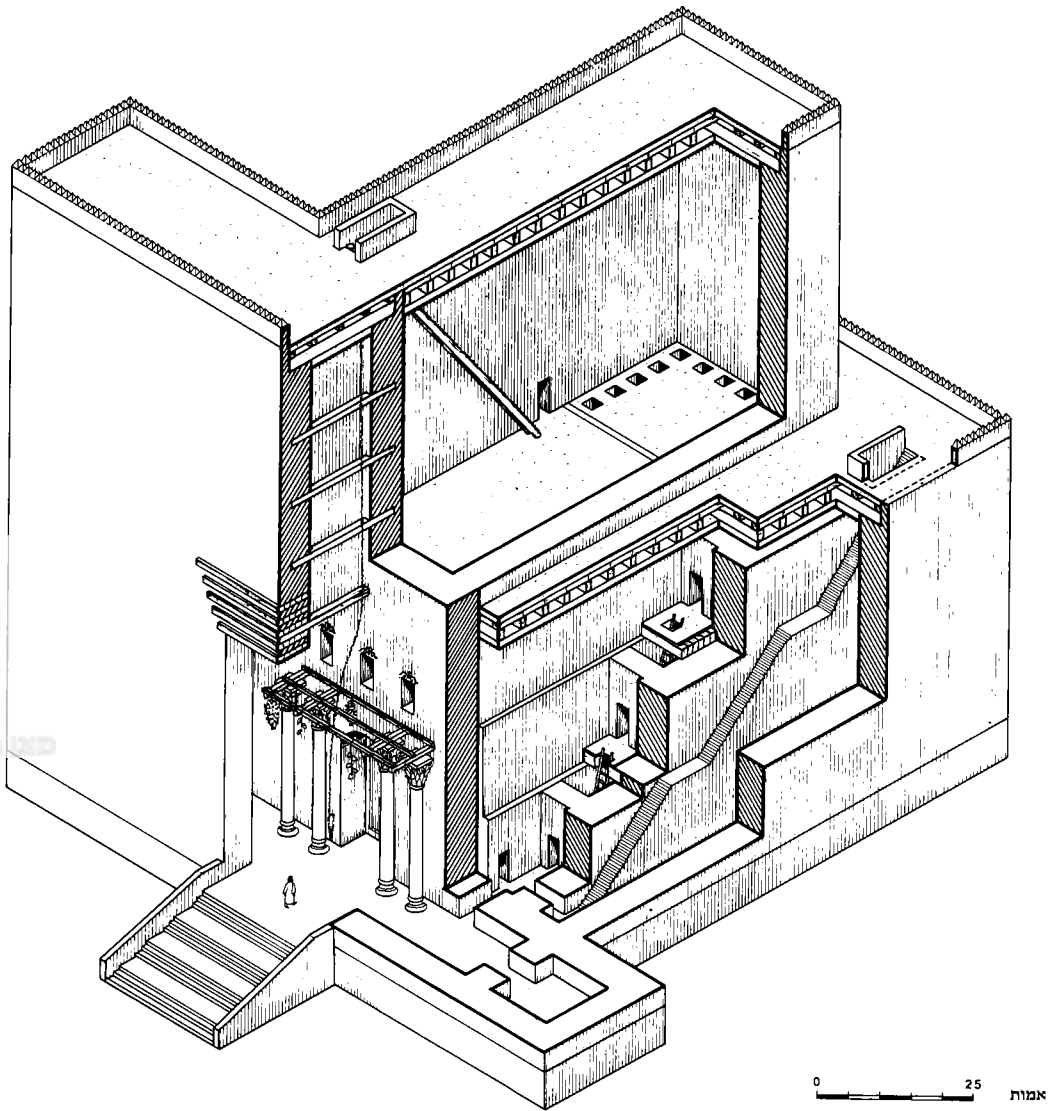

שיחזור צורת בית-המקדש לפי מסכת מידות

הגיע למערב, והפך פניו לדרום, הלך כל פני המערב, עד שהוא מגיע לדרום. הגיע לדרום, והפך פניו למזרח, היה מהלך בדרום, עד שהוא מגיע לפתחה שלעליה, שפתחה שלעליה פתוח לדרום. ובפתחה שלעליה היו שני כלונסות שלארו, שבהן היו עולין לגגה שלעליה. וראשי פסיפסין מכדילים בעליה בין הקדש, לבין קדש הקדשים. ולולין היו פתוחין בעליה לבית קדש הקדשים, שבהן היו משלשלים את האמנים בתבות, כדי שלא יזונו עיניהן מבית קדשי הקדשים.

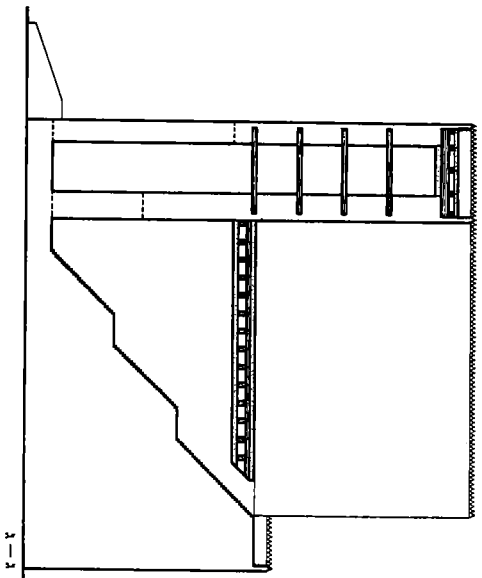

ג. חתך מורה-מערב דרך המסוכה.

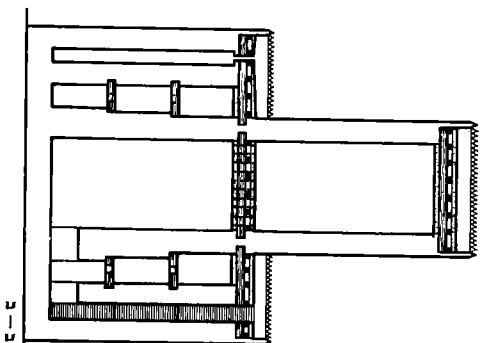

ב. חתך צפון-דרום דרך החיבל.

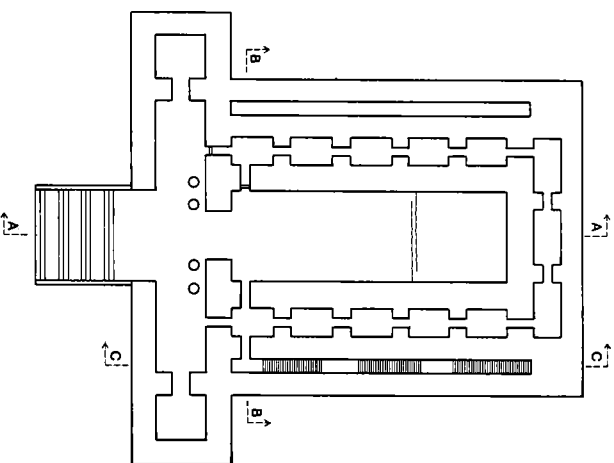

א. תכנית המקדש (המזרחית) תואמות למפעל קומת התאים השנייה.

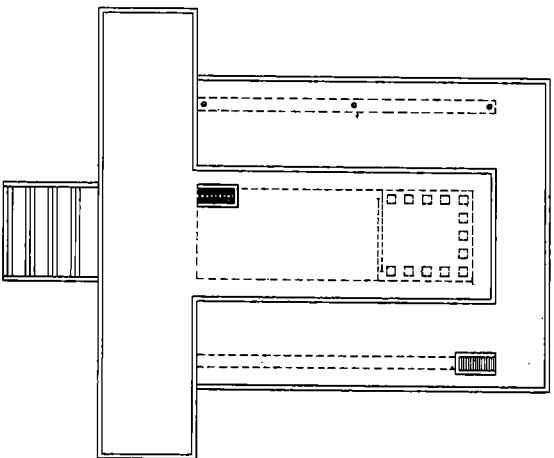

ג. תכנית גגות המקדש.

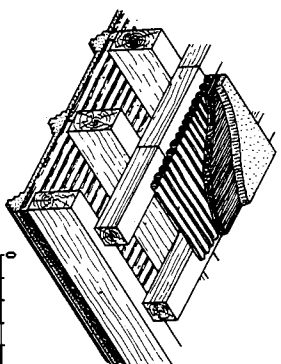

ד. שיקחזור מיבנה התקרה.

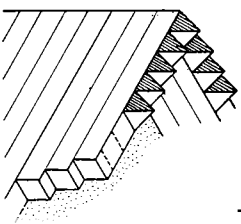

ה. שיחזורי המעקה וכלה עורכי.

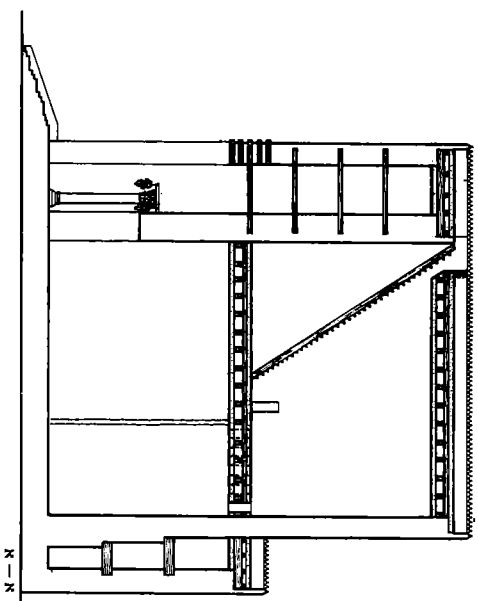

ד. חתך מורה-מערב דרך החיבל וקודש הקורשים.

ביחד המקדש לפי מטבת מידות — תכניות וחתיבים.

ממשנה זו אנו למדים, שרוחב המסיבה הוא שלוש אמות והיא מצויה בין התאים הצפוניים של המקדש לבין כותלו החיצוני (ראה לעיל תכנית ושיחזור המקדש). משנה ג מלמדת, שהכניסה למסיבה היתה מן התא שבקרבן מזרחית-צפונית.

המפרשים חלוקים ביניהם בדבר צורתה של המסיבה. לדעת אחדים, המסיבה היא כעין גרם-מדרגות לולייני.² פירוש זה למסיבה מקורו ב'לולים' של מקדש שלמה, מונח סתום, אשר תרגום יונתן מביא במקומו את המלה הארמית 'מְסִיבָא', דהיינו — מסיבות; השבעים מתרגמים 'מעלה לולייני' (ἐλικτή ἀνάβασις):³ בתנ"ך הסורי ('פְּתָא קְדִישָׁא'), לעומת זאת, מופיעה במקום זה המלה 'קְטוּטָא' שמקורה ב־καταββάκτης. היא 'ארוכה' בלשון תרגום השבעים; ואילו יוסף בן מתתיהו, בדברו על מקדש שלמה, מספר במקום המתאים לאותו פסוק במלכים א (קדמוניות ח ג ב[70]): 'והמלך השכיל להתקין מעלה (ἀνοδος) אל הקומה העליונה דרך עבי הקיר διὰ τοῦ ἐύρους τοῦ τοίχου'. תיאור מסיבת המקדש במסכת מידות גם הוא למעשה תיאור של עלייה בעובי הקיר, ואף-על-פי שיוסף בן מתתיהו אינו מזכיר מסיבה כלל וכלל בתארו את מקדש הורדוס, הרי יתכן מאוד שהושפע ממראהו של מקדש זה, אותו הכיר היטב, בעת שבא לתאר את הלולים במקדש שלמה. ודומה, שגם הקומה השנייה, אותה הוא מייחס בטעות למקדש שלמה (שם, 64), מקורה למעשה במקדש הורדוס. מתוך זהות המונחים בין המשנה לבין התרגום הארמי והיותם קרובים בזמן, סביר להניח, שגם המסיבה שבתרגום יונתן כיוונה לבאר את הלולים כמעלה סגור בתוך חומה, ולא לשני הביאורים האחרים שאנו מוצאים ללולים — גרם-מדרגות לולייני או ארוכות.⁴

לפי הרמב"ם בפירושו למשנה,⁵ המסיבה היא אחד מן התאים שבצד צפון, וההיקף שמקיף את

- 2 כך רש"י, (מאה י"א) בפירושו ליומא לט ע"א (שם מדובר על המסיבה העולה מלשכת המדיחין לבית הפרוה, וראה מידות ג), ובפירושו למלכים א ו ח וליחזקאל א ז; הרד"ק (סוף המאה הי"ב — וראשית המאה הי"ג), בפירושו לאותם פסוקי מקרא; אברהם בן שלמה התימני (המחצית השנייה של המאה הי"ד) בפירושו ללולים שבמקדש שלמה (מלכים א, שם, שם); ר' עובדיה מברטנורא (המאה ה"ט) בפירושו למשנה (לגבי מסיבת בית הפרוה, אך לא לגבי מסיבת המקדש, אותה הוא מגדיר 'כמין מחילה ומערה'); ר' יוסף קארו (המאה ה"ט), בעל 'כסף משנה', בפירושו למשנה תורה, הלכות בית הבחירה, פרק ד' הלכה י"ב (מסיבת המקדש), וכן שלמה עדני (המאה הי"ז) ויצחק חיות (סוף המאה הי"ט) בפירושיהם למידות ד ה.
- לפירושי רש"י ורד"ק על המקרא ראה: מקראות גדולות: נביאים אחרונים, מהדורה ישראלית מוגהה היטב מחדש, תל-אביב תשי"ח; פירוש רש"י ליומא יט ע"א — תלמוד בבלי, דפוס ראם, ווילנא תרמ"א; פירוש אברהם בן שלמה התימני מובא אצל גיל, להלן, הערה 4; פירוש רע"ב למשנה מובא בשולי הדף, משניות: סדר קדשים, דפוס ראם, ווילנא תרס"ט ובנספחות לסדר זה: 'מלאכת שלמה' לר' שלמה עדני וחידושים מלוקטים מספר 'זרע יצחק' מהר"י יצחק חיות; פירוש 'כסף משנה' לר' יוסף קארו מובא בשולי הדף של 'משנה תורה' לרמב"ם, הוצאת אלה המקורות ירושלים תשט"ז.
- 3 גרם-מדרגות לולייני היה רווח מאוד בבנייה הפרטית והציבורית במצרים בתקופה ההלניסטית. ייתכן שמשום כך השבעים דימו בעיניהם באופן זה את הלולים שבמקדש. ראה למשל: Maria Nowicka, *La maison privée dans l'Égypte Ptolémaïque*, Wrocław 1969; B. Bruyere & J. Manteuffel, *Tell Edfow*, III Cairo 1939, pls. IV, V
- 4 הדיון שלעיל מבוסס על מאמרו של מ' גיל, 'הלולים שבבית המקדש', בית מקרא, יז, 50 (תשל"ב), עמ' 297-301. וראה גם: א' קמרון, 'לול' ו"בלול", לשוננו, 38 (תשל"ד), עמ' 225-227, המציע שבמלכים א, ו ח יש לקרוא 'בלולים', עם ב' שורשית, משורש בלל.
- 5 משנה עם פירוש רבינו משה בן מימון: סדר קדשים, מהדורת קאפח, ירושלים תשכ"ז, עמ' תנא. בהלכה י"ב מהלכות בית הבחירה, מובאת משנה זו של פרק ד במסכת מידות כלשונה, ללא פירוש משל הרמב"ם. וראה איור בעמ' 49 להלן.

ההיכל עד שמגיע אל העלייה, היה מתוך התאים שמסביב להיכל.⁶ הגדרה זו קשורה בגישתו המיוחדת של הרמב"ם לביאור התאים המקיפים את ההיכל וקודש הקודשים. גישה זו כרוכה בקשיים רבים ביותר, שאין לתרצם.⁷

מפרשים רבים רואים במסיבה כעין מסדרון, התחום בין התאים לבין הכותל הצפוני של המקדש, כשמחיצות התאים ניצבות לקירות הבית, בניגוד לשיטת הרמב"ם. אחדים מהם סבורים, שגג התאים היה נמוך מפתח העלייה; ולפיכך משערים, שהמסיבה נמשכה גם בצדו הדרומי של המקדש, בניגוד לאמור במשנה.⁸

רק שניים מן המפרשים – ר' אשר בן יחיאל (רא"ש) ור' שמואל שטראשון (רש"ש) – עמדו על כך, שהמפלס של גג התאים והמפלס של פתח העלייה אחד הם.⁹ בדעה זו מחזיק גם הולצמן, בכיאוורו לתרגום מסכת מידות לגרמנית.¹⁰

גם במחקר הועלו הצעות שונות ונבדלות בדבר מהותה וצורתה של המסיבה.¹¹ בתכניות

6 לאוירים בכתבי היד השונים של פירוש הרמב"ם למשנה ראה: Raḥel Wischnitzer, 'Maimonides Drawings of the Temple', *Journal of Jewish Art*, 1 (1981), pp. 16-27

7 בשיטתו של הרמב"ם בביאור התאים דבקים גם הראב"ד (המאה הי"ב), ר' יוסף קארו, בעל 'כסף משנה', ר' עובדיה מברטנורא, 'המאירי', ר' אברהם שמעון טרויב ועוד. (ראה לעיל, הערה 2, וכן מנחם ב' שלמה לבית מאיר [המאירי]), בית הבחירה על מסכת שקלים, תמיד ומדות, מהדורת סופר, ירושלים תש"ך והגהות וצינונים מהר"ו אברהם שמעון טרויב, המובא כנספח במשניות: סדר קדשים, דפוס ראם, ווילנא תרפ"ט). אולם המפרשים המאוחרים דחו שיטה זו ואימצו את שיטת רש"י לביאור הצלעות שבמקדש יחזקאל, או היציעים שבמקדש שלמה.

8 כך בפירוט רב – ר' ישראל ליפשיץ (המאה הי"ט), בעל פירוש 'תפארת ישראל', המובא בשולי הדף מסכת מידות, פרק ד, סימנים כד, לח, לט, מב, וכן בסימן סה לתמונת בית המקדש המובאת כנספח לפירושו. ואילו דבריו שם: 'בין חומה חיצונה של התאים הצפוניים לבין החומה של מסיבה שמושכת אל על כנגדה בצפון ממזרח למערב, שהיתה ג"כ עביה ה' אמות, היה רווח ג' אמות מצפון לדרום, ורווח זה נקרא מסיבה וארכו של רווח זה כאורך כל התאים הצפוניים, וברוח זה היה כעין גשר שמשפע ועולה ממזרח למערב, עד שבקצה המערב מגיע ראש הגשר לגג הדיוטא הג' של התאים. ומשם עולין לגג הדיוטא העליונה של כל התאים שבג' רווחות ההיכל. אולם במקצו דרומית שבגג דיוטא העליונה זאת, שוב מתחיל הגשר ההוא לשפע ועולה ממערב למזרח, ממעל לגג דיוטא הג' של התאים שמקיפין את ההיכל מצד דרום, עד שמגיע ראש הגשר הזה לפתחו של עלייה שעל גבי היכל, שפתחו של עליה בדרום היה. פירוש למסיבה, הוזה לזה של ר' ישראל ליפשיץ, מביא יצחק פסח ניימאן, קונטרס המודד למדידת הר הבית, ירושלים תרס"ב, דפים יד-טו, סימנים נט, סא.

שחזור בציריך ובדגם בנוי של המסיבה לפי שיטה זו מובא במאמרו של א' אייבשיץ, 'ההיכל והאולם בבית שני – עיונים וביירוים במקורות', סיני, 87 (תש"ס), עמ' רכו-רלז, וכן בספרו של ש' שפר, בית המקדש, ירושלים תשכ"ב, לוחות מול עמ' 33, 40. תודתי נתונה לידידי אלחנן ריינר ועודד עיר-שי, שהסבכו תשומת לבי למחקרים אלה. לדעת הגר"א (סוף המאה הי"ח) התגברו על הפרש הגבהים שבין גג התאים לסף פתח העלייה, לא בטיפוס במסיבה בדרום, כי אם בכלונסאות הארז הנוכרים במשנה, שתחילה היו עולים בהם מגג התא לעלייה דרך פתח העלייה, ומן העלייה היו גם כן עולים בהן לגגה של עלייה. ראה: 'כאוירי הגר"א' שבשולי המשנה מידות פ"ד מ"ה, דפוס ראם, ווילנא תרפ"ט.

9 לפי ר' אשר בן יחיאל (המאה הי"ג-יד), מסיבת המקדש אינה מעלה-מדרגות כמו בלולים, אלא חלקה היתה ומהלכת ממזרח למערב על פני כל הצפון, ובהמשך הולכים במערב ובדרום על גג התאים עד פתח העלייה. ראה בשולי הדף, תלמוד בבלי, הוצאת פרדס, ניר-יורק תרי"ט, מסכת מדות, לו ע"א. ר' שמואל שטראשון (המאה הי"ט) מדגיש בחידושו, שתיאור המהלך בו מגיעים אל פתח העלייה, כפי שמובא במשנה, מלמד שיעל כרחק גובה גגות התאים הוה שווה לרצפת העלייה. לפיכך, אין לדבר על חלונות שהאירו את ההיכל מעל גגות התאים, כפי שכתב התוספת יו"ט בראש משנה ג, וכן גובה התאים אינו רק י"ח אמה, כמשתמע מדבריו במשנה ד. ראה 'הגהות ותודושי הרש"ש' כנספחות למשניות – סדר קדשים, דפוס ראם, ווילנא תרס"ט.

10 O. Holzmann, *Die Mishna Middot: Text, Übersetzung und Erklärung*, Giessen 1913, pp. 93-4 and Plan on p. VIII

11 יאסטרוב מתרגמה כ-'Winding staircase', דאנבי כ-'Passage-way', נויזנר כ-'Passage' ובתרגום הולצמן



המקדש שמביאים ואטסון, הולצמן, אייזנשטיין, הוליס, ואצינגר מוצגת המסיבה נכונה — רק בצדו הצפוני של המקדש. אך כמה מהם סותרים בשחזוריהם את דברי המשנה בנקודות אחרות.¹² ההצעה שתובא להלן תואמת את פירושו של הולצמן למסיבה והאופן בו עלו בה עד שהגיעו אל פתח העלייה. אף כי ואצינגר לא עסק בפירוט בשאלה זו, הרי התכנית והחתיכים שהכין מלמדים, שגישתו תואמת את גישתנו.¹³ תמוה הדבר שדווקא החוקרים שעסקו במקדש של מסכת מידות בשנים מאוחרות יותר — ונסאן,¹⁴ אבייונה¹⁵ ובוסינק¹⁶ — אינם נותנים את הדעת לשחזוריו הנכונים של ואצינגר ומציגים בתכניותיהם מרחב נוסף בצדו המערבי של המקדש, מעבר לתאים, היוצר מסדרון המקיף את המקדש משלושה רוחות. לדעה זו שותף גם דאלמן.¹⁷ דבר זה עומד בניגוד למשנה זו, לפיה כותל התאים המערביים הוא הכותל החיצוני של המקדש לצד מערב.¹⁸ אבייונה משחזר למקדש גג יחיד, החופה גם על העלייה וגם על התאים, באופן שאין

— 'ein Gang mit Windungen' דהיינו — מעבר עם פיתולים. אלבק מבארה באופן דומה כדרך שהיו בה סבוכים מלמטה למעלה. אולם בתכניות המצורפות לפירושיהם של הולצמן ואלבק מוצגת המסיבה כמסדרון ישר בצדו הצפוני של המקדש, בין הכותל החיצוני לתאים; מסדרון אשר בו היה מותקן המעלה אל גגות התאים. ראה: M. Jastrow, *A Dictionary of the Targumim, The Talmud Babli and Yerushalmi, and the Midrashic Literature*, New York 1903, p. 803; H. Danby, *The Mishnah*, London, 1933, p. 596; J. Neusner, *A History of the Mishnaic Law of Holy Things, V: Tamid, Middot*, Leiden 1980, M 4:5. הולצמן, לעיל, הערה 10; וכן ששה סדרי משנה מפורשים בידי חנוך אלבק: סדר קדשים, ירושלים-הל-אביב תשט"ז, עמ' 331, ותכנית מול עמ' 328.

12 בחתיכים שהוא מציג, מגביה ואטסון את קומת התאים השלישית, באופן שהם מקיפים חלקית גם את העלייה; אייזנשטיין מציב קיר, שרוחבו 100 אמות, רק בחזית האולם, ומעבר לקיר החזית רוחב האולם מצפון לדרום רק 70 אמות, כרוחב המקדש בשטח ההיכל וקדש הקדשים. לדבריו, הטיפוס במסיבה נמשך גם בצד דרום. לדבריו הוליס, אין הכרח שהמסיבה הגיעה למפלס של גג התאים בפניה הצפונית-מערבית, ובהחלט ייתכן שהמעלה נמשך גם לאורך חלק מן הפאה המערבית, וזאת משום שלפי האמור במשנה נמצאים רק שני תאים בקומת התאים העליונה. לדבריו, נמשך מקצה המעלה המעבר במפלס אופקי על גג התאים, עד קצה הפאה המערבית, ומשם לאורך הפאה הדרומית. ראה: C.M. Watson, 'The Temple of Jerusalem', *PEFQS*, 1896, Plans 2, 3 to face pp. 54 and 58; J.D. Eisenstein, *The Jewish Encyclopedia*, XII, New-York — London 1906, cols. 85-97, esp. col. 91; F.J. Hollis, *The Archaeology of Herod's Temple*, London 1934, pp. 329-330, and pls. XV, XVIII

13 כך לגבי התכנית והחתיכים; לא כן לגבי שחזור חזית המקדש, שחזור העומד כסתירה לכתוב בפרק ג משנה ז.

14 ראה: C. Watzinger, *Denkmäler Palästinas*, II, Leipzig 1935, pp. 41-45 Pls. 6-7; L.H. Vincent, 'Le Temple Hérodien d'après la Michna', *RB*, 61 (1954), pp. 5-35, 398-418; idem.

15 מ' אבייונה, 'בית המקדש השני הנ"ל (עורך), ספר ירושלים, א, ירושלים-הל-אביב תשט"ז, עמ' 403, ותכנית וחתיכים בעמ' 399, 401, 402.

16 Th.A. Busink, *Der Tempel von Jerusalem*, II, Leiden 1980 pp. 1573-1574, and p. 1545. fig. 344, p. 1559, fig. 347

17 idem, 'Der Zweite: גמ: וראה גם: G. Dalman, *Orte und Wege Jesu*, Gütersloh 1924, p. 273, fig. 3 Tempel zu Jerusalem', *Palästina-jahrbuch* 5 (1909), p. 50

18 מידות ד ז: 'מהמזרח למערב מאה אמה: כותל האולם חמש, והאולם אחת עשרה, כתל ההיכל שש, ותוכו ארבעים אמה, אמה טרקסין, ועשרים אמה בית קדש הקדשים, כתל ההיכל שש, והתא שש, וכתל התא חמש. מן הצפון לדרום שבעים אמה: כתל המסכה חמש, והמסכה שלש, כתל התא חמש, והתא שש, כתל ההיכל שש, ותוכו עשרים אמה, כתל ההיכל שש, והתא שש, וכתל התא חמש, וכית הורדת המים שלש אמות, והכתל חמש אמות.

בדומה לתוכניותיהם של דאלמן, ונסאן, אבייונה ובוסינק, גם בציור צורת הבית המובא כנספח לפירוש יום טוב ליפמן (המאה ה"ז), בעל התוספת לפירוש רע"ב על המשנה (ראה בנספח למסכת מידות, במשניות דפוס ראם), מוצגת המסיבה כמסדרון הנמשך במקביל לתאים, לאורך הפאה הצפונית, כש'המסיבה', אחורי בית הכפרת,

לעלייה פתח בדרום, דבר העומד בניגוד לנאמר במשנה ה'. בויניק מבדיל בין גג התאים לגג העלייה, המוצגים, כפי שראוי, בשני מפלסים שונים. את המסיבה ובית הורדת המים, שביניהם מקשר המרחב המערבי הנוסף בתכניתו, הוא מותיר בלתי-מקורים: הוא סבור, שמסדרון מקיף זה שימש הן לטיפוס והן להובלת מי הגשמים מן הגגות. את פתח הכניסה למסיבה הוא קובע בכותל הצפוני החיצוני של המקדש, על-מנת שמים הזורמים בה, לדעתו, לא ישטפו ויציפו את האולם. שחזור זה מנוגד לכתוב בסוף משנה ג'¹⁹.

זה מקרוב העלה יצחק מגן הצעה, לפיה המסיבה של המקדש על-פי מסכת מידות דומה בצורתה ל'בית המסכה' הנוצר במגילת המקדש.²⁰ 'בית המסכה' של מגילת המקדש הוא בית מרובע — עשרים אמה מפינה לפינה — המרוחק שבע אמות מצפון למקדש, סמוך לפינה הצפונית-מערבית; בתוכו עמוד מרובע, ארבע על ארבע אמות, שסביבו עולות מעלות שרוחבן ארבע אמות, ויש לו עלייה שממנה ניתן היה לעבור — כנראה באמצעות גשר של קורות-עץ — אל עליית ההיכל, שפתחה בצפון.²¹ בדומה לכך מציע מגן לשחזר את המסיבה שבמשנה כמגדל-מדרגות, שמידותיו דומות, המרוחק שבע אמות מן המקדש לצד מערב, סמוך לקרן הצפונית-מערבית. אלא שלהצעה כולה אין כל אחיזה בכתוב. זהו פירוש מוטעה לנאמר במסכת מידות. בניגוד לדברי משנה ה', גורס המחבר שהמשפט הפותח אותה מוסב על 'מבוא המסיבה' — מושג שאינו נזכר כלל במקורות. אין כל אפשרות לבאר את המסיבה שבמשנה כמגדל-מדרגות. המהלך המתואר במשנה עד פתחה של העלייה מסתכם בתפנית של 180 מעלות בלבד. שלא כבמגילת המקדש, נזכרת כאן עלייה אחת בלבד — העלייה של המקדש — ופתחה בדרום; ואילו מגן כופה על הכתוב שתי עליות: עליית המסיבה ועליית המקדש. אין הוא נותן כלל את דעתו לשאלה כיצד עולים במסיבה אל גגות התאים המקיפים מבחוץ את כותלי ההיכל וקדש הקדשים,²² כיצד נכנסים אל העלייה של המקדש, שמפלסה גבוהה 45 אמות מעל רצפת ההיכל.²³ והצעתו בדבר האופן שבו מגיעים אל גג העלייה, המצוי 90 אמות מעל רצפת ההיכל, היא מופרכת לחלוטין.²⁴

19 ר'בית הורדת המים' יוצרים מרחב רצוף, המקיף את הבית מצפון, ממערב ומדרום (ראה שם, סימנים טג, סד, טח). ציור דומה של יהונתן בן יוסף מרוזינאי (ראשית המאה ה"ח) מובא כנספח למסכת מידות שבתלמוד בבלי, הוצאת פרדס ניר-ירוק תר"ט.

20 מידות ד ג': 'ושלשים ושמונה תאים היו שם: חמשה עשר בצפון, חמשה עשר בדרום, ושמונה במערב. שבצפון ושבדרום — חמשה על גבי חמשה, וחמשה על גביהם. ושבמערב — שלשה על גבי שלשה, ושנים על גביהם. ושלשה פתחים היו לכל אחד ואחד: אחד לתא מן הימין, ואחד לתא מן השמאל, ואחד לתא שעל גביו, ובקרן מזרחית צפונית, היו חמשה פתחים: אחד לתא מן הימין, ואחד לתא שעל גביו, ואחד למסבה, ואחד לפשפש, ואחד להיכל.'

21 'מגן', 'המסיבה' או 'בית המסיבה' של המקדש. ארץ ישראל, יז (תשמ"ד), עמ' 226-235.

22 'ידן, מגילת המקדש, א, ירושלים תשל"ז, עמ' 163-168; ב, עמ' 92-96.

23 ראה לעיל, הערה 19.

24 משנה, מידות ד ו.

לפי דבריו (שם, עמ' 231), הקצה התחתון של שני כלונסאות הארו מונח בפתח של עליית המסיבה, והקצה העליון שלהן מגיע עד הגג של עליית המקדש; אך אין הוא שם לב לכך, שבין נקודות אלו קיים הפרש-גבהים של 45 אמות. מאחר שלפי הצעתו המסיבה מרוחקת שבע אמות מן המקדש, נקבל שהכלונסאות מונחים במצב אנכי כמעט. זהו סידור לא-הגייוני ובלתי-אפשרי לחלוטין, ותימה כיצד ניתן לכנות מיתקן זה בשם גשר. וראה גם השגותיו של מורטון סמית לגבי הצגת המסיבה כמגדל-מדרגות בתשובה ל' מילגרום, שאימץ גישה זו ללא ביקורת ובדיקה (התשובה מובאת בהמשך מאמרו של מילגרום): J. Milgrom, 'Challenge to Sun-Worship: interpretation of Temple Scroll's Gilded Staircase', *Biblical Archaeology Review*, XI/I (1985), pp. 70-73

שיחזור צורת המסיבה

נושא המשפט הפותח את משנה ה בפרק ד היא המסיבה. המשפט מתאר את המסיבה, מקומה במקדש ותפקידה. בהמשך הדברים מתחלף נושא המשפט: לא עוד המסיבה, כי אם האדם (כהן, לוי או ישראל),²⁵ המבקש להגיע אל פתח העלייה,²⁶ והמשנה מתארת את מהלכו. מהלך זה מחולק לשלושה קטעים: בקטע הראשון — עלייה במסיבה ממזרח למערב, למלוא אורכה של הפאה הצפונית של המקדש. מן הרישא של המשנה כבר שמענו, שבקטע זה הגיע העולה אל גגות התאים. בקטע השני — הליכה מצפון לדרום, למלוא אורכה של הפאה המערבית; ובשלישי — הליכה ממערב למזרח, עד פתחה של העלייה, ולא למלוא אורכה של הפאה הדרומית. ברי, שהפתח היה בכותל הדרומי של עליית ההיכל, ולא בזה של עליית קודש הקודשים.²⁷ בקטע השני והשלישי פוסע ההולך כמפלס אופקי על גג התאים המערביים והדרומיים. אם הגיע במהלך זה אל פתח העלייה, משמע שהמפלס של גג התאים זהה למפלס של רצפת העלייה.²⁸ מן הפתח העליון של המסיבה ניתן היה כמובן גם לפנות ישר מזרחה ולהלך על גגות התאים הצפוניים, עד הכותל המערבי של האולם המתנשא אל-על, וזאת אם לא ביקשו להגיע אל פתח העלייה.

לא נאמר כיצד היו עולים במסיבה — האם בכבש בעל שיפוע אחיד או במדרגות, שהוא סידור נוח יותר. אולם קיומן של מדרגות ב'בית המסיבה' של מגילת המקדש עשוי לרמוז, שגם במסיבה טיפסו במדרגות.²⁹ על-פי הצעתנו, נמשכה המסיבה מכותל ההיכל במזרח ועד הצד המערבי של כותל העלייה במערב. חישוב מורה, שאורכו של קטע זה היה 66 אמות,³⁰ והפרש הגבהים מתחתיתה — במפלס של רצפת ההיכל ועד ראשה — במפלס של גגות התאים ורצפת העלייה — היה 45 אמות.³¹ השיפוע המתקבל הוא אפוא מתון יותר מזה של כל גרמי המדרגות שהיו במקדש, שהרי לפי משנה ב בפרק ג: 'כל המעלות שהיו שם, רום מעלה חצי אמה ושלחה חצי אמה, חוץ משל אולם';³² דהיינו — השיפוע המקובל היה של 45 מעלות, ואילו כאן לפנינו שיפוע קטן יותר.

25 ראה: תוספתא, כלים (בבא קמא) ה יא (מהדורת צוקרמנדל, עמ' 570).
 26 השתנות דומה של נושא המשפט אנו מוצאים גם שם, ד ב (ובתמיד ג ז): 'ושני פשפשין היו לו לשער הגדול: אחד בצפון ואחד בדרום. שבדרום לא נכנס בו אדם מעולם... נטל את המפתח ופתח את הפשפש ונכנס להתא ומהתא להיכל...'. על שינוי הסגנון במשנה זו ראה גם הערת אלבק במבוא למסכת מידות, סדר קדשים, עמ' 314. וכן דברי נויזנר שם (לעיל, הערה 11).

27 השווה: תוספתא, כלים (בבא קמא) א ז (מהדורת צוקרמנדל, עמ' 569).
 28 כך, כאמור, גם הולצמן (לעיל, הערה 10). ופירוש רא"ש ורש"ש (לעיל, הערה 9).
 29 בבבלי, זבחים סג ע"א אנו קוראים: 'אמר רמי בר חמא: כל כבשי כבשים שלש אמות לאמה חוץ מכבשו של מזבח שהיה שלש אמות ומחצה ואצבע ושליש אצבע בזכרותא'. אם אמנם יש בדברי אמורא בבלי זה, בן הדור הרביעי, ראייה לגבי הכבשים של המקדש של מסכת מידות, כי אז שומה עלינו להסיק, שהעלייה במסיבה לא היתה בכבש, שהרי השיפוע הנדרש (1:3) הוא קטן מכדי לטפס לגובה 45 אמות לאורך הפאה הצפונית לבדה. והרי כך מטפסת המסיבה, כפי שעולה מתוך משנה ה.

30 על פי פרק ד משניות ד, ז. מן האורך הכולל יש להחסיר בצד מזרח את העובי של כותל האולם, רוחב האולם והעובי של כותל ההיכל, ובצד מערב את העובי של כותל התאים ואת הרוחב של גג התאים המערביים. לפיכך: $66 = (7+5) - (5+11+6) - 100$. במשנה ד לא נזכר רובד 8 אמות מעל קומת התאים השלישית. גגה של קומת תאים זאת היווה המשך לגג ההיכל וקודש הקודשים, ולפיכך העובי של כותל העלייה לא פחת באמה מהעובי של כותל ההיכל וקודש הקודשים בקומת התאים השלישית; דהיינו — העובי של כותל העלייה בצפון, במערב ובדרום היה 5 אמות (השווה, לעומת זאת, פירוש ר' ישראל ליפשיץ למשנה זו, 'תפארת ישראל', בועז, פרק ד, סימן א, והציור המובא שם).

31 פרק ד, משנה ו.
 32 לגבי מעלות האולם ראה שם, ג ו.

על-מנת שהאמור במשנה ב של פרק ג יהיה תקף גם לגבי המעלות של המסיבה, שומה עלינו להניח, שהמסיבה לא היתה בנויה כגרם-מדרגות אחד רצוף, אלא שהיו בה כמה מעלות מדורגים, זה מעל זה, שלכל אחד מהם השיפוע המקובל של 45 מעלות, ובין אחד לשני הפריד רובד אופקי. אורכם הכולל של הרבדים האופקיים הצטרף ל-21 אמות.³³

בניגוד לבוסינק יש להניח שהמסיבה היתה מקורה למלוא אורכה קירוי אופקי, על-מנת למנוע ממים ומצפורים לחדור לתוכה. המפלס של גג המסיבה היה ככל הנראה כמפלס של גג התאים, שהרי במשנה נזכרים גגות למקדש רק בשני מפלסים — גג התאים וגג העלייה. בצדו הדרומי של המקדש, במקום סימטרי לזה של המסיבה, בין התאים הדרומיים לכותל החיצוני של המקדש, נזכר 'בית הורדת המים' — שגם רוחבו 3 אמות.³⁴ לכאן הגיעו המים במרזבים מגגות המקדש, ומכאן הם הובלו אל בור-מים מרכזי, שנמצא מתחת לחצר המקדש. ניתן להציע, ש'בית הורדת המים' היה דומה במבנהו למסיבה; דהיינו — מעלה משופע, שרוחבו 3 אמות, והותקנה בו תעלה רחבה, בה ירדו המים.³⁵ על-מנת להמנע מנזקיה של הצפה בתחתית התעלה, יכלו להתקינה כך שהשיפוע ירד ממזרח למערב, בכיוון הפוך לזה של המסיבה, שהרי העם התכנס בצדה המזרחי של העזרה, ושם גם ניצב המזבח.³⁶ משיקולים של סימטריה יש להניח, ש'בית הורדת המים', בדומה למסיבה, התנשא עד למפלס של גגות התאים בלבד. וכך התנשאו גגות העלייה והאולם לגובה אחד, וסביב העלייה — מצפון, מדרום וממערב — היה מפלס אחיד, נמוך יותר, של גגות התאים של המסיבה ו'בית הורדת המים'.³⁷ בהיקף הגג הנמוך היה ודאי מעקה, שנועד להבטיח מפני נפילה את הכהנים או האומנים העושים דרכם על הגג עד לפתח העלייה.³⁸ אפשר, שגם על-גבי מעקה זה הותקן 'כלה

33 בשיחזור המובא לעיל מחולקת המסיבה לשלושה גרמי-מדרגות. רום שני התחתונים הוא 14 אמות כל אחד, ורומו של השלישי — 19 אמות. בין שלושת גרמי המדרגות מפרידים שני רבדים אופקיים, שאורך כל אחד מהם 7 אמות, ובתחתית המסיבה, לפני גרם המדרגות התחתון, במקום בו מצויה גם הכניסה אל המסיבה, שוחזר רובד אופקי נוסף, שאורכו 7 אמות. באופן זה מפלס הרבדים האופקיים זהה למפלס הרצפות של כל אחת מקומות התאים.

34 ראה לעיל, הערה 18.

35 יוצאת-דופן היא הצעתו של ונסן (לעיל, הערה 14), לפיה 'בית הורדת המים' אינו אלא 'בית הדלפה', הנזכר בתיאור המידות של חלקי המקדש מלמטה כלפי מעלה (מידות ד ו). בהתאם לכך הוא גורס, שבסקירת המידות של חלקי המקדש מצפון לדרום מתייחסת המחצית הראשונה של התיאור — עד אמצע הבית — למפלס פני הקרקע, ואילו המחצית השנייה — מאמצע הבית ועד לכותל הדרומי — למפלס הגגות. אין בהצעה זו כל ממש, ולו רק בשל העובדה, שבמפלס העליון רחב התאים הוא 7 אמות ולא 6.

36 אם בכל זאת השתפלה תעלה זו ממערב למזרח, בדומה למסיבה, סידור המקנה למבנה כולו יתר סימטריה ויציבות, ייתכן שהמים נאגרו בבור מס' 28 (ביר רומנה) שמתחת למפלס ה'חארם'. מאידך, אם השיפוע היה הפוך, אין בור-מים סמוך לקצה המערבי של 'בית הורדת המים'. אפשרות שלישית היא, שהתעלה השתפלה משני הקצוות — ממזרח וממערב — כלפי המרכז, כמשפך, ומתחתיתה זרמו המים אל בור-איסוף. פחת סכירה בעינינו היא האפשרות, שהניחו למים לזרום למטה לכל אורך הקיר הדרומי של התאים, ללא הכוונתם אל המרזבים. בשחזורנו לא פורט מבנהו של 'בית הורדת המים', בהעדר נתונים מדויקים יותר לכך במשנה. התקנת 'בית הורדת המים' כמעלה משופע עשויה היתה לסייע לבנאים בעת הקמת המקדש; והדברים יפים גם לגבי המסיבה עצמה.

37 השווה: יוסף בן מתתיהו, מלחמות היהודים, ה, ה, (221): 'סביב צלעותיו של המקדש התחתון היו חדרים (שעברו) זה לתוך זה והם של שלוש קומות והכניסה לתוכם היתה משני צדי השער. ואילו החלק העליון (של הבית) היה חסר חדרים אלה; שכן היה צר יותר לפי שיעורו, ואילו גובהו היה גדול יותר, כדי 40 אמה, ופשוט יותר מן החלק התחתון' (תרגום: א' שליט, הורדוס המלך, 'ירושלים תשכ"ד, עמ' 205). וראה גם החתכים המשוחזרים על-ידי הוליס, ואצינגר ובוסינק, לעיל, הערות 12, 13, 16.

38 השווה לכך את החתך צפון-דרום שהציע בוסינק (לעיל, הערה 16, עמ' 1559, ציור 347), שם עובר המעקה



עורב', בדומה לזה שעל המעקה שמעל העלייה (ראה השיחזור לעיל).³⁹ המסיבה ר'בית הורדת המים', מלבד התפקיד הפונקציונלי שמילאו, היו גם קירות-מעטפת חיצוניים למקדש עצמו, בנוסף על מעטפת התאים. עובדה זו הוסיפה לחוסנו וכדיעבד גם שמרה על החלל הפנימי מפני השפעתם של התנאים האטמוספריים המשתנים.⁴⁰ המסיבה של בית-המקדש על-פי מסכת מידות שונה אפוא לחלוטין מ'בית המסכה' הנזכר במגילת המקדש. זהו מסדרון מדורג ומקורה שרוחבו 3 אמות, הנמשך לאורך הפאה הצפונית של בית-המקדש ומוביל אל גגות התאים. ברי, שגרים-מדרגות מעין זה, העשוי בעובי הקיר, יכול גם (כהוראת השם) לשנות כיוון ולטפס בתוך שניים או יותר מקירות הבית סביב, הכל בהתאם למפלס אליו יש להגיע, אורך הקירות ושיפוע הגרם. אולם, כאמור, בבית-המקדש נמשכה המסיבה רק לאורך הפאה הצפונית של המקדש (כפי שעולה מן הכתוב במשנה), והדבר מתיישב אף עם מידות המסיבה — אורכה, הפרש הגבהים עליו היא צריכה להתגבר ושיפועה. בין המשנה למגילת המקדש קיים גם הבדל טרמינולוגי: המונח הנזכר במשנה בקביעות הוא 'מסכה', בעוד שבמגילת המקדש מדובר על 'בית מסכה', והוא מ'בנה נפרד ומנותק מן המקדש גופו. ההבדל הארכיטקטוני מתבטא אפוא גם בהבדל טרמינולוגי.

במגילת המקדש נזכרות גם מסיבות בתוך 'בתי מעלות', המצויים ליד קירות השערים, בפרוורי החצר החיצונית. במסיבות אלו היו עולים מקומה לקומה ולגג של חומת החצר.⁴¹ מתוך הקבלה ל'בית המסכה' של המקדש הציע דיין, ש'בתי מעלות' אלו היו בנויים כמגדלי-מדרגות, בהם מטפסות ועולות מדרגות סביב אומנה מרכזית.⁴² אף שהדבר אפשרי, אין הוא מתחייב מתוך הכתוב, וייתכן שהיו אלו גרמי-מדרגות הבנויים בצמוד לקירות השערים והחדרים, מבחוץ. לעומת זאת, בתיאור 'ירושלים החדשה' מתוארים בשערי רובעיה השונים של העיר מגדלי-מדרגות, הדומים בצורתם ל'בית המסכה' של מגילת המקדש.⁴³ בכל מקרה, אין במתקנים אלו כדי להעיד על צורת המסיבה במקדש המתוארת במסכת מידות. לא היה זה מגדלי-מדרגות, כי אם מעלה בעובי הקיר.

סביר להניח ש'מסיבה' הוא מונח טכני, המכוון בכל פעם שהוא נזכר במשנה לעצם ארכיטקטוני מוגדר. לפיכך יהיה עלינו להסיק, שגם המסיבה בה עלו מלשכת המדיחין אל גג בית הפרוה⁴⁴ היתה בצורת מעלה מדורג, שנמצא בעובי אחד או יותר מהקירות של לשכת המדיחין.⁴⁵ באופן דומה נוכל לבאר גם את המסיבה 'ההולכת תחת הבירה' או 'תחת החיל', בה הולך הכהן שאירע לו קרי אל בית הטבילה,⁴⁶ כמנורה תת-קרקעית מדורגת, היורדת מבית המוקד, וזאת על-פי בשולי הגגות של התאים, ואילו המסיבה ר'בית הורדת המים' אינם מקורים, אלא פתוחים לשמים.

39 מידות ד ו.

40 גם בספריות של התקופה הרומית נהגו להקים קירות-מעטפת כפולים, שרווח מפריד ביניהם, וזאת על-מנת לשמור על הכתבים מפני לחות וחום. ברווח שבין הקירות נהגו להתקין גרמי-מדרגות מעץ לשם טיפוס אל המפלסים העליונים של הספרייה. דוגמה יפה לסיפור מעין זה היתה בספרייה שהקים הקיסר אדריאנוס באפסוס.

ראה: Ch. Callmer, 'Antike Bibliotheken', *Opuscula Archaeologica*, III (1944), pp. 170-171. דיין, מגילת המקדש, עמ' מב, שורות 7-9. ירושלים תשל"ז, עמ' 126: 'ובית מעלות תעשה אצל קירות השערים בתוך הפרור עולים מסבות לתוך הפרור השני והשלישי ולגג...'

41 שם, א, עמ' 201-202, ציורים 17-18.

42 שם, שם, עמ' 167-168 וכן: J.T. Milik, *Discoveries in the Judaean Desert III*, Oxford 1962, p. 190.

43 מידות ה ג.

44 בדומה לכך, ראה בתכנית של בויניק (לעיל, הערה 16), עמ' 1545, ציור 344 (k).

45 תמיד א א; מידות א ט.

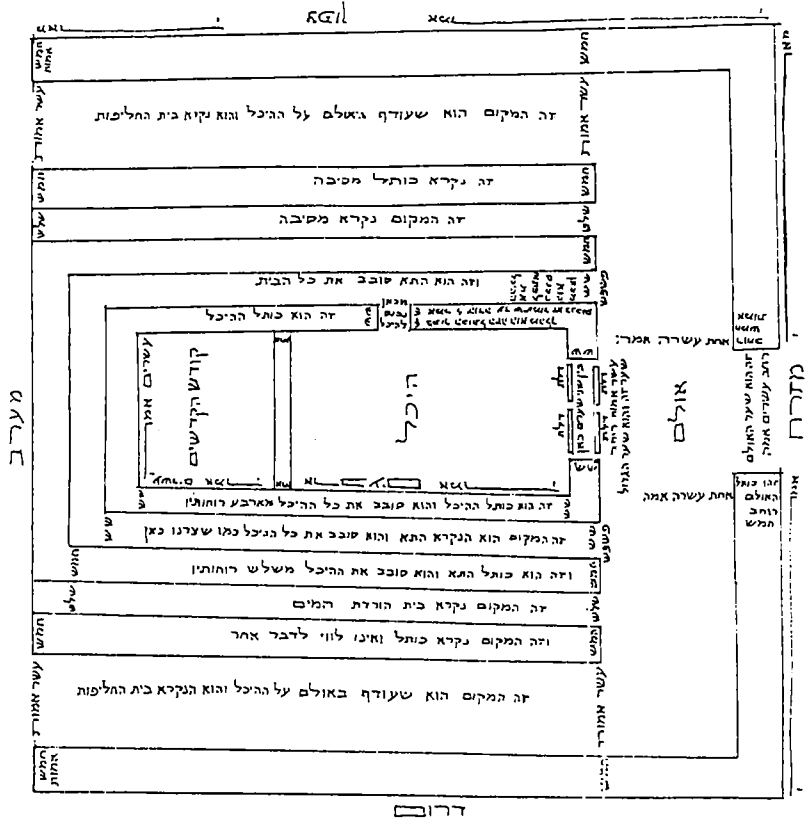

ט

תא	תא	תא	תא	תא
תא	תא	תא	תא	תא
תא	תא	תא	תא	תא
תא	תא	תא	תא	תא
תא	תא	תא	תא	תא

י

תא	תא	תא
תא	תא	תא
תא	תא	תא
תא	תא	תא
תא	תא	תא

תרשים המקדש (א') ומערך התאים (ב') - צד צפון ודרום; ג' - צד מערב) בציורים המלווים את פירוש הרמב"ם למשנה, מסכת מידות

הפירוש המקובל. ההצעות של מגן לשחזר את שתי המסיכות הללו כ'מגדלי מדרגות' אין בהן כל ודאות, ולאור צורתה השונה של מסיכת המקדש, הן מוטלות בספק רב. את מקדש אוגוסטוס, שבנה הורדוס בשומרון, ושממנו שרדו היסודות בלבד, הוצע לשחזר כמבנה בעל אולם תווך רחב ושתי סטראות שרוחבן כ-2 מ', הנבדלות מאולם התווך על ידי שתי שורות עמודים.⁴⁷ אולם לאור העובדה שתוכנית מעין זו של מקדש היא יוצאת-דופן ואינה הולמת כלל וכלל מקדש בן התקופה הרומית, יש לדחות הצעת שיחזור זו. מתוך הקבלה למקדש הורדוס בירושלים ניתן לראות בשני המרחבים הצרים באגפים של מקדש אוגוסטוס בשומרון מסיכה ובית הורדת מים. וכפי שלמד הורדוס מן הנסיון שרכש בהקמת רחבת מקדש אוגוסטוס בשומרון, בעת שבא להקים את רחבת הר-הבית, כך עמד לו הנסיון הזה גם בעת שהתקין לבית-המקדש מסיכה ובית הורדת מים.

הקבלות ממקדשי עמים אחרים

גרים-מדרגות הבנוי בעובי הקיר ומוביל אל גג המקדש, הוא אלמנט ארכיטקטוני מוגדר, המופיע גם במקדשיהם של עמים אחרים בתקופה הרומית: במקדש זאוס בקנואת שבחרון מצוי גרם-

47 ראה: G.A. Reisner et al., *Harvard Excavations at Samaria 1908-1910*, Cambridge Mass. 1924, p. 177

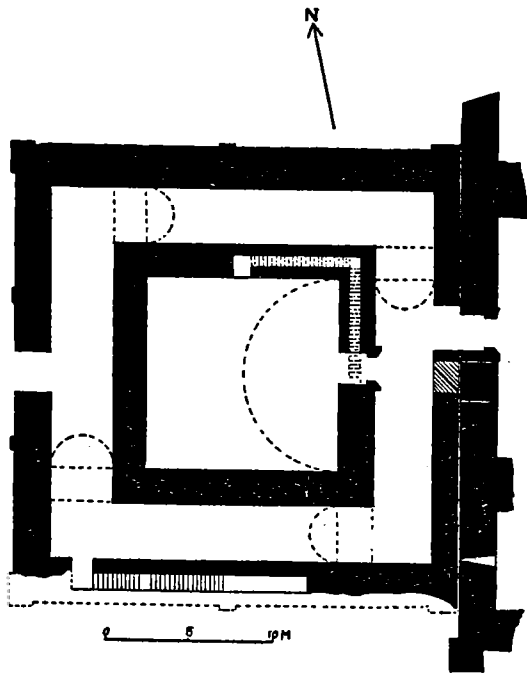

מקדש הארמון (מקדש השמש) בחתרה, בירת הפרתים: תכנית (למעלה) ותצלום שרידי גרונ המדרגות בעובי הקיר (המסיבה)



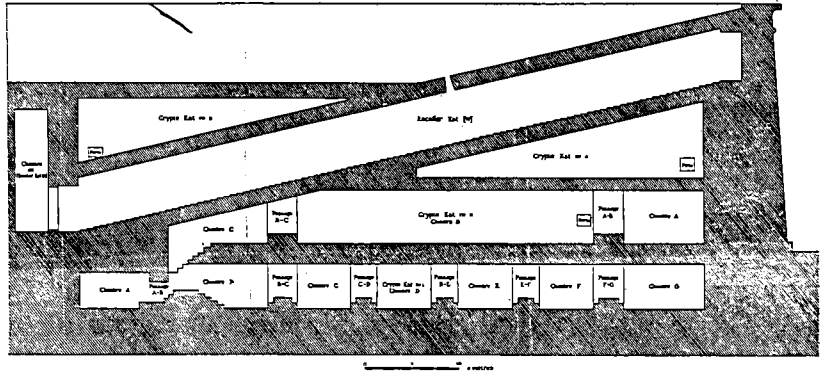
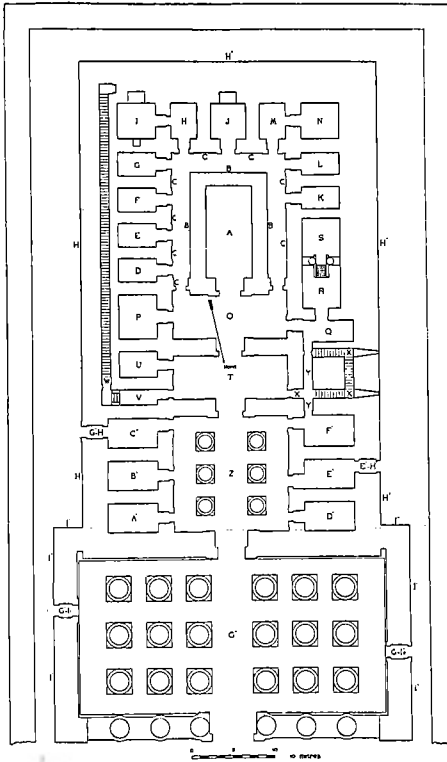

מקדש קצר בינת-פרעון, פטרה: תכנית (מימין) ושיחזור הפינה הדרום-מזרחית, מבט מבחוץ (משמאל)

מקדש חתחור בדגדגרה, מצרים העליונה: תכנית המקדש וחתך לאורך הקיר המזרחי (המסיבה)

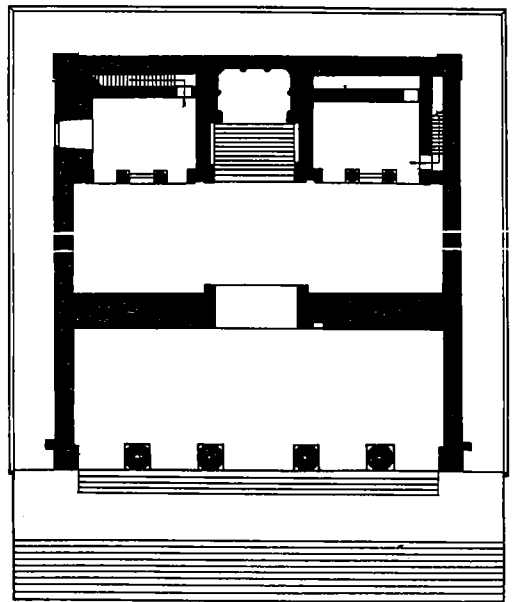
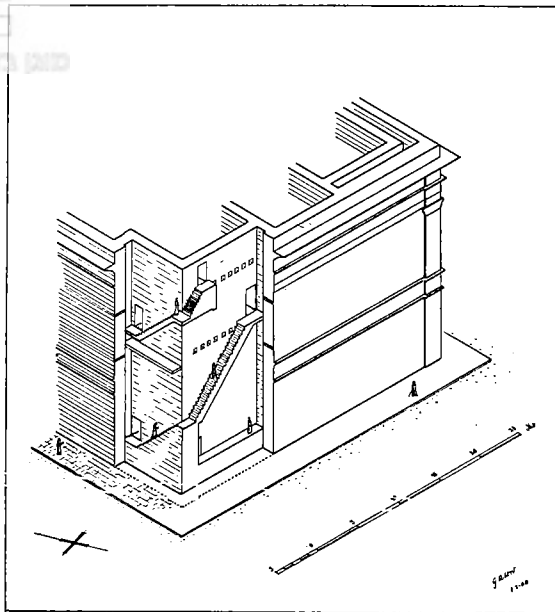

מדרגות בעובי אחד הקירות העבים התוחם את הפרוֹנָאוֹס (אולם המבוא אל המקדש).⁴⁸ במתראום של בֹּרְקִישׁ בחרמון מקיף גרם-מדרגות רחב, המטפס ועולה בעובי הקיר, את האפסיס משלושת צדדיו.⁴⁹ במקדש קָצֶר בִּינָת פְּרָעוֹן שבפטרה מצויים שני גרמי-מדרגות בעובי הקירות הסוגרים על החדרים שמשני צדיו של האֲדִיטוֹן המרכזי. שיפועו של כל גרם הוא 45 מעלות, ורוחבו כ-1 מ', כלומר כ-2 אמות. רומה ושלחה של כל מדרגה הוא כ-25 ס"מ, כלומר בערך חצי-אמה. המדרגות בנויות אבן על תשתית של בטון. בצד מערב מצוי חלל מתחת למדרגות שבעובי הקיר הדרומי, אליו הוביל פתח מן החדר שממערב לאדיטון המרכזי. מקדש זה נבנה בפרק־זמן קרוב לזה של מקדש הורדוס בירושלים, ולכן חשובה הדוגמה הזאת.⁵⁰ מעניינת במיוחד היא ה'מסיבה' במקדש זאוס בכַּאִיתוֹקְקִי (חוסן סולימָאן) שבסוריה. הכניסה אליה היתה מתוך המקדש, מבעד לפתח קטן המצוי מימין לכניסה הראשית. היא מורכבת מקבוצות של חמש מדרגות ורובד אנכי, לסירוגין. הטיפוס בה הוא לאורך הקיר המערבי בלבד — אחת מפאות האורך של המקדש. אל הגג הגיעו סמוך לקצהו של קיר זה.⁵¹ מקדש הארמון בחתרה, מן המחצית השנייה של המאה השנייה לספירה, הוא בעל תכנית שונה — ריבוע בתוך ריבוע. מסיבה אחת הובילה אל גג המסדרון ההיקפי; ומסיבה שנייה, שהייתה בנויה בעובי אחד מקירותיו של הריבוע הפנימי, הובילה אל הגג. גרמי-מדרגות דומים הותקנו גם בארמון עצמו.⁵² גרם מדרגות הבנוי בעובי הקיר הוביל גם לגג המקדש ההלניסטי בדנדרה שבמצרים העליונה, הבנוי בסגנון מצרי מסורתי.⁵³ בנייתו של עיקו המקדש נסתיימה כבר בימי תלמי השלושה-עשר (נפטר בשנת 47 לפני-הספירה). מיתקן דומה נבנה בפרק־זמן קרוב במקדש הורוס באדפו.⁵⁴

מסיבה — דהיינו, מעלה מדורג בעובי הקיר — היתה אפוא מיתקן רווח במקדשי התקופה ההלניסטית והרומית; אנו מוצאים אותו לא רק בבית-המקדש בירושלים, כי אם גם בגדולים ובמפורסמים שבין מקדשי העמים — במצרים, נבטיאה, סוריה ופרתיה.

- R. Amy, 'Temples à escaliers', *Syria*, 27 (1950), pp. 94-95, figs 11-12 48
 אמי (לעיל, הערה 48), עמ' 113, ציור 25c. במקדש חיבריה שבחרמון בנוי גרם מדרגות בעובי הקיר הסוגר על 49
 האדיטון מצד שמאל. גרם-מדרגות זה אינו מוביל אל גג המקדש, כי אם לחדר תת-קרקעי המצוי מתחת לאדיטון.
 ראה שם, עמ' 113, ציור 25b וכן D. Krencker & W. Zschietzschmann, *Römische Tempel in Syrien*, Berlin-Leipzig 1938, 1, pp. 220, 240-241; 2, pls. 89, 100
 C.R.H. Wright, 'Structure of the Qasr Bint Far'un: a preliminary review', *PEQ* 93 (1961), pp. 11- 50
 14, 25-26, figs 2-5, 7-8
 אמי (לעיל, הערה 48), עמ' 110, ציור 24; קרנקר (לעיל, הערה 49), א, עמ' 84-86, ב, לוחות 31, 35. 51
 O. Reuther, 'Parthian Architecture', A.V. Pope, *A Survey of Persian Art*; 31, ציור 119, עמ' 119, ציור 31 52
 אמי, שם, עמ' 239; W. Andrae, *Hatra*, I, Leipzig Art, I, London—New York 1938, p. 437 and fig. 103 on p. 430; W. Andrae, *Hatra*, I, Leipzig 1908, p. 18, Pls. II, VII; II, Leipzig 1912, p. 142, Pls. VII, VIII, IX:1 Blatt 45 Abb. 239; C.
 Hopkins, 'The Parthian Temple', *Berytus*, VII (1942), pp. 5-6
 A.E. Mariette, *Dendérah* I, III Paris—Cairo 1875 (reprinted, Hildesheim—New York, 1981), Pls. 53
 1-6; E. Chassinat & F. Daumas, *Le Temple de Dendara*, V, 2, Cairo 1947, Pls. CCCXVI-XIX; VI,
 Cairo 1965, pp. XV-XXX; F. Daumas, *Dendara et le Temple de Hathor*, Cairo 1969, pls. II, VII
 Le Marquis de Rochemonteix & E. Chassinat, *Le Temple d'Edfou*, III, Paris 1897, pls. I, XXXVII 54